

S 56 SXF

Autobetonpumpe



MADE IN GERMANY
by SCHWING-Stetter 

Reichhöhe		55,20 m
Fördermenge	max.	162 m ³ /h
Förderdruck	max.	85 bar
Einsatzgewicht		ca. 46,5t



RECORD BREAKING ENGINEERING



Die S 56 SXF von SCHWING Der neue Standard in der 50-Meter-Klasse

Mit einer verlängerten Reichhöhe und einem optimierten Gewicht folgt die neue S 56 SXF kompromisslos der modernen SCHWING-Philosophie: 5-teiliger Verteilermast mit intuitiv zu bedienendem Faltungssystem, durchgängige 125 mm Betonförderleitung ausschließlich mit Standardbögen und ein gewohnt robuster Grundrahmen. Die neue, von SCHWING patentierte Foldable-Abstützung hat sich bereits im Modell S65 SXF bestens bewährt.

Das Konzept bietet uneingeschränkte Möglichkeiten bei der Auswahl von Fahrgestell und Motorisierung; Aufwand und Kosten werden hiermit reduziert.

Die neue S 56 SXF von SCHWING – hochwertige und zuverlässige Maschinenteknik made in Herne.

Die S 56 SXF von SCHWING

Vorteile und Nutzen im Überblick

Pumpenbatterie

Nur die Bogenabstützung von SCHWING erlaubt in dieser Maschinenklasse den Einsatz einer Langhub-Pumpenbatterie P2525 mit 2,50 m langen Förderzylindern. Vorteil: 15% weniger Hübe als mit den sonst in dieser Klasse verfügbaren Pumpenbatterien.



Offenes Hydrauliksystem

Die Motorleistung effizient und verlustarm in Pumpleistung umsetzen: in dieser Disziplin überzeugt die S 56 SXF mit ihrem offenen Hydrauliksystem. So können die in der Praxis üblichen Fördermengen mit einer kraftstoffsparenden Motordrehzahl von knapp über 1.000 U/min. realisiert werden.



SXF-Abstützung

Als einzige Maschine in ihrer Klasse kommt die S 56 SXF ohne mehrfach teleskopierbare Abstützung aus. Denn die von SCHWING entwickelte SXF-Abstützung kombiniert die bewährte, einteilige SX-Abstützung mit einem klappbaren Stützbein. Die Vorteile gegenüber mehrfach teleskopierbaren Abstützungen: reduzierter Wartungsaufwand, erhöhte Stabilität und mehr Ruhe beim Pumpen. Für optimalen Schutz vor Beschädigungen sorgt die geschützte Kolbenstange.



Mast

Dank der einfach zu bedienenden Roll-Faltung und den großen Mastöffnungswinkeln der Mastelemente 4 (185°) und 5 (210°) lässt sich die S 56 SXF im Einsatz überaus flexibel und sicher bewegen. Weitere Vorteile sind ihre geringe Ausfalthöhe von lediglich 11,50 m und der großzügige Schwenkbereich ihres Drehturms von 2 x 365°. Für mehr Sicherheit beim Anpumpen und für eine minimierte Gefahr von Stopfern kommen bei der Mastverrohrung der S 56 SXF ausschließlich Standard-Rohrbögen mit großem Radius und einem Stichtmaß von 275 mm zum Einsatz.



Betonventil

Dank seiner intelligenten Konstruktion weist der ROCK-Schieber einen deutlich niedrigeren Verschleiß als andere Betonventile auf. Gleichzeitig lässt er sich schneller reinigen und ist nachweislich einfacher in der Wartung. Die Vorteile für die S 56 SXF: kürzere Servicezeiten, höhere Maschinenverfügbarkeit und geringere Wartungskosten.



Versorgungsbedienung

Über die einheitliche Versorgungsbedienung kann der Wasserkasten befüllt und entleert und Wasserpumpe, Rührwerk, Spritzschlauch, Hochdruck-Reiniger und Kompressor gesteuert werden. Der Standard bei allen SCHWING-Autobetonpumpen für mehr Übersichtlichkeit und Bedienfreundlichkeit.



Funk-Fernsteuerung SC 30

Durch das ergonomische Design und das niedrige Gewicht der SC 30 können auch längere Einsätze ermüdungsarm und konzentriert gemeistert werden. Die leistungsstarken Akkus garantieren dabei eine Einsatzzeit von mindestens 8 Stunden.



Hochauflösendes Farbdisplay: VECTOR II-Steuerung

Über die neue intuitiv zu bedienende VECTOR II-Steuerung kann der Maschinist die Maschinendaten, Betriebszustände und gewählten Einstellungen der S 56 SXF abrufen und verschiedene Parameter verändern. Das integrierte Diagnosesystem gewährleistet einen sicheren Betrieb und weist den Betreiber auf Wartungsintervalle hin.



S 56 SXF Autobetonpumpe

Vorteile und Nutzen im Detail

Der ROCK

Schneller sauber mit weniger Wasser.

Durch seine gerade Bauform ist der ROCK-Schieber im Vergleich zu anderen Betonventilen deutlich einfacher und schneller zu reinigen. Gleichzeitig ermöglicht er den direkten Blick in die Förderzylinderrohre und auf die Förderkolben. So kann die Pumpenbatterie innerhalb von nur zwei Hüben einfach und bequem gereinigt werden. Das spart Wasser und reduziert den Zeitaufwand für die Reinigung.

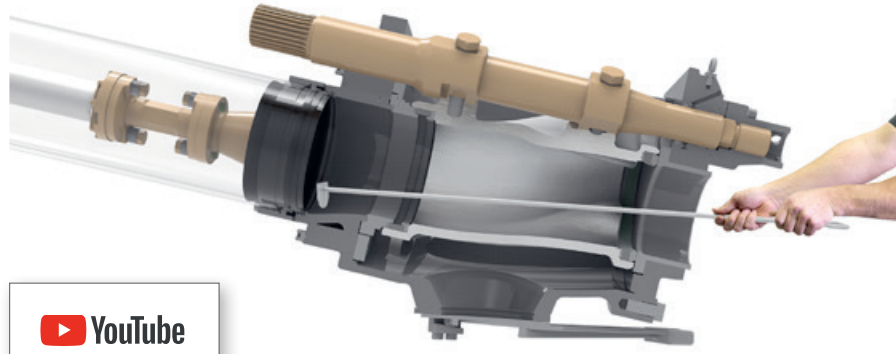

SCHWING-Stetter
Tutorial 02

Intelligenter Verschleißschutz.

Besonders hoch ist der Verschleiß im Betonventil, da der Beton hier unter hohem Druck in den Abgang geleitet wird. Um diesen Verschleiß zu minimieren, trifft beim ROCK an der am meisten belasteten Stelle nicht Beton auf Stahl, sondern Beton auf Beton. Denn die intelligente Konstruktion des ROCK führt nach jedem Umschwenken zum Aufbau eines Betondreiecks, an dem der Förderstrom verschleißarm entlanggleitet. Durch diese Betonschicht geschützt, weist der ROCK eine deutlich längere Lebensdauer als andere Betonventile auf. Für spürbar mehr Gewinn je m³.

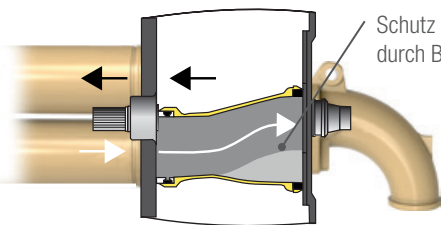

Schutz der ROCK-Innenseite durch Betondreieck

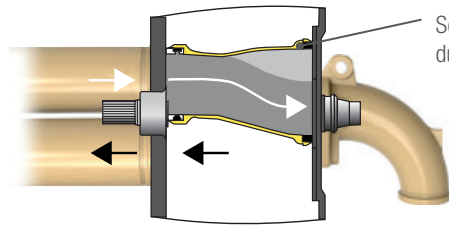

Schutz der ROCK-Innenseite durch Betondreieck

Einfache Wartung.

Der ROCK-Schieber hat nicht nur eine deutlich längere Lebensdauer als andere Betonventile, er lässt sich auch einfacher warten. Nach dem Entfernen des Gehäusedeckels sind die Verschleißteile leicht zugänglich und können schnell und sicher ausgetauscht werden. Zeitaufwendige Einstellarbeiten sind nach dem Austausch nicht erforderlich. Und die Zahl der Verschleißteile ist mit 15 beim ROCK-Schieber gerade einmal halb so hoch wie bei anderen Betonventilen. Die Wartung des ROCK-Schiebers: einfach, schnell und sicher.

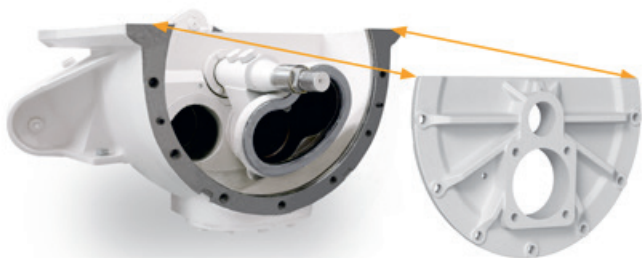

Die Langhub-Pumpenbatterie P2525

Weniger Verschleiß, mehr Gewinn.

Nur die SX-Abstützung von SCHWING ermöglicht in dieser Klasse den Einbau einer Pumpenbatterie mit 2,50 m langen Förderzylindern. Für eine praxisübliche Fördermenge von knapp 60 m³/h benötigt die Langhub-Pumpenbatterie P2525 gerade einmal 8 Hübe je Minute. Damit sinken die Verschleißkosten der S 56 SXF auf ein unerreicht niedriges Niveau und sorgen so für spürbar mehr Gewinn je m³.

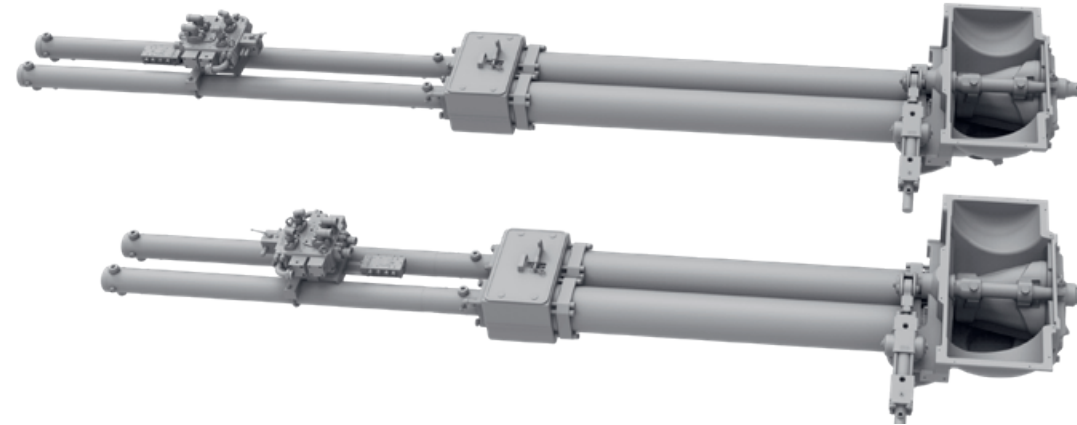

P2525 mit
2,50 m langen
Förderzylindern

Pumpenbatterie
mit 2,00 m langen
Förderzylindern

Der Endschlauch

Zwei Varianten für mehr Flexibilität.

Für die S 56 SXF stehen zwei verschiedene Endschlauchvarianten zur Auswahl. Ab Werk wird ein 3,50 m langer Endschlauch mit DN 125 verbaut. Mehr Flexibilität bietet auf Wunsch der 4,00 m lange, geteilte Endschlauch (1,00 + 3,00 m) mit DN 125. Beide Endschlauchvarianten können mit einem Endschlauchsperrventil ausgerüstet werden.

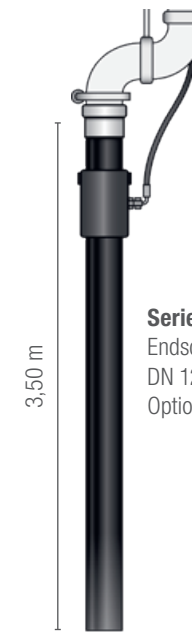

Serie
Endschlauch 3,50 m
DN 125
Option: Endschlauchsperrventil

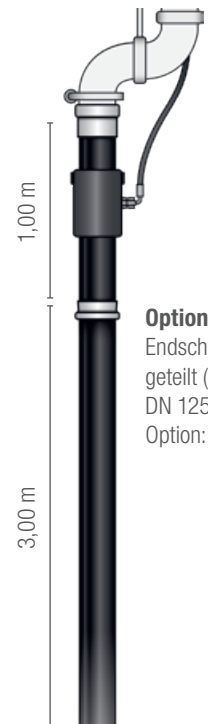

Option
Endschlauch 4,00 m,
geteilt (1,00 + 3,00 m)
DN 125
Option: Endschlauchsperrventil

EASy und EASyflex

EASy
EASyflex

S 56 SXF Autobetonpumpe

Die Abstützsysteme EASy und EASyflex erweitern das Einsatzspektrum der S 56 SXF. Mit EASy kann die Betonpumpe bei Bedarf sicher einseitig abgestützt werden. Dabei wird ein Arbeitsbereich von 138° abgedeckt. EASyflex bietet weitere Abstützkombinationen und dadurch noch mehr Flexibilität auf der Baustelle. So können Pumpeinsätze auch bei schwierigen Platzverhältnissen mit maximaler Arbeitssicherheit bewältigt werden. Mehr Flexibilität für mehr Sicherheit.

EASy

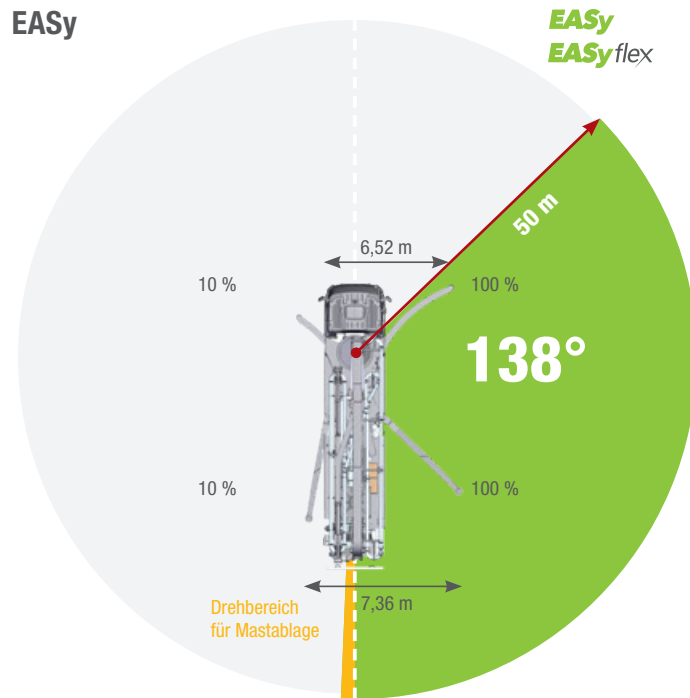

EASyExtend

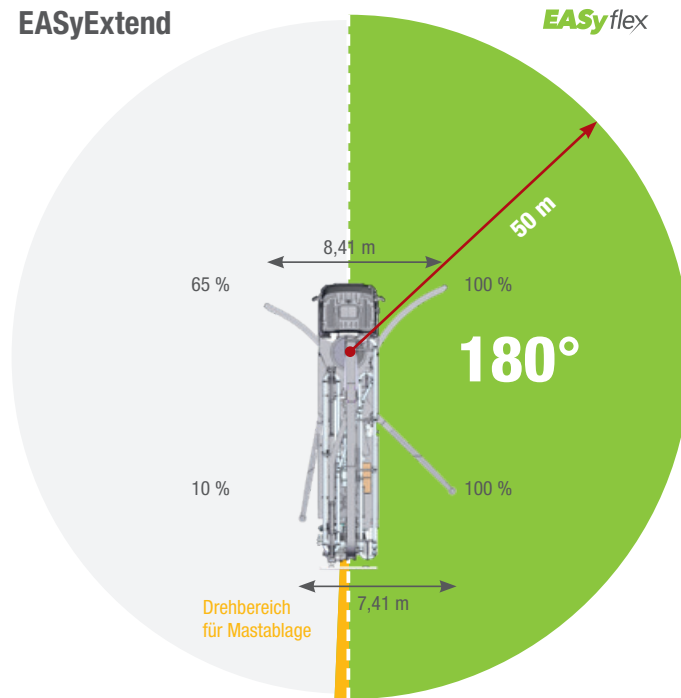

EASyFront

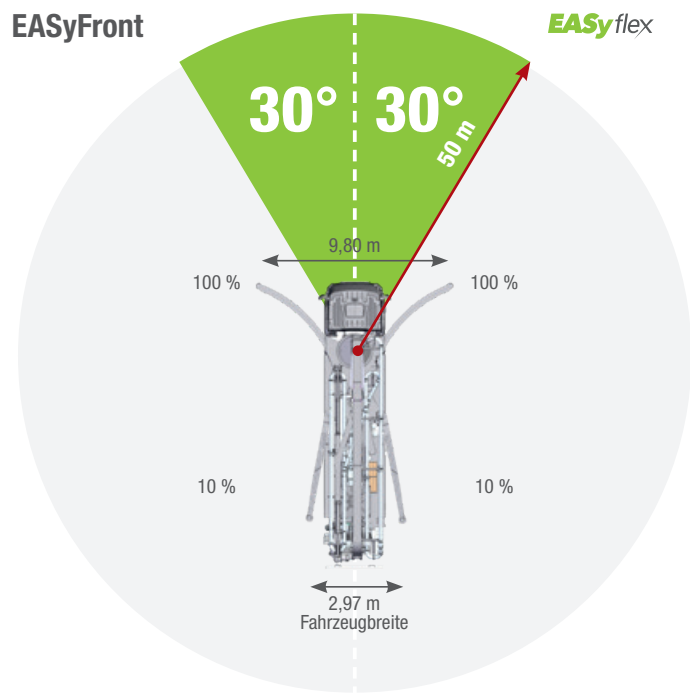

EASy mit EASyFront

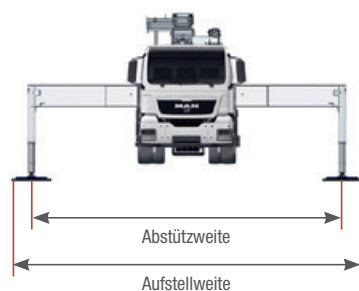
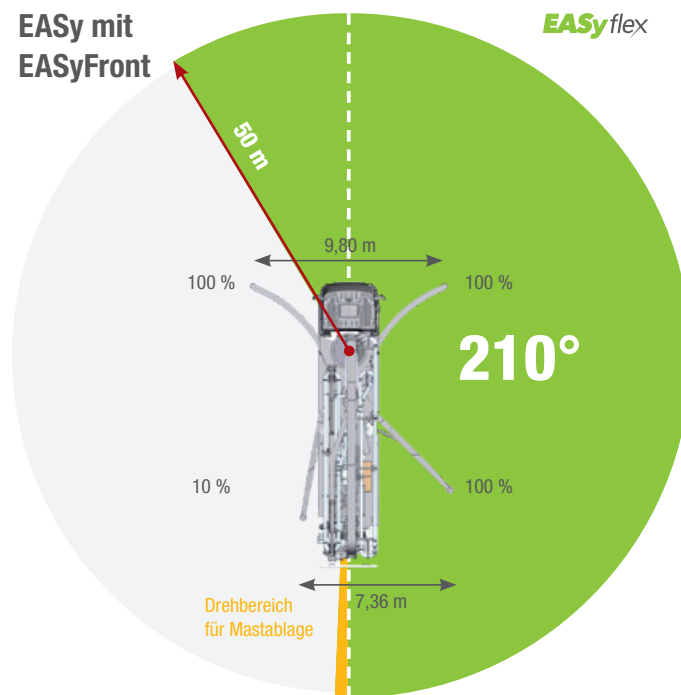

Die angegebenen Abstützweiten werden jeweils von der Mitte des Stützfußes gemessen. Unterlegplatten und eventuell erforderliche Kanthölzer müssen bei der Ermittlung der benötigten Aufstellweite entsprechend berücksichtigt werden.

Arbeitsbereich

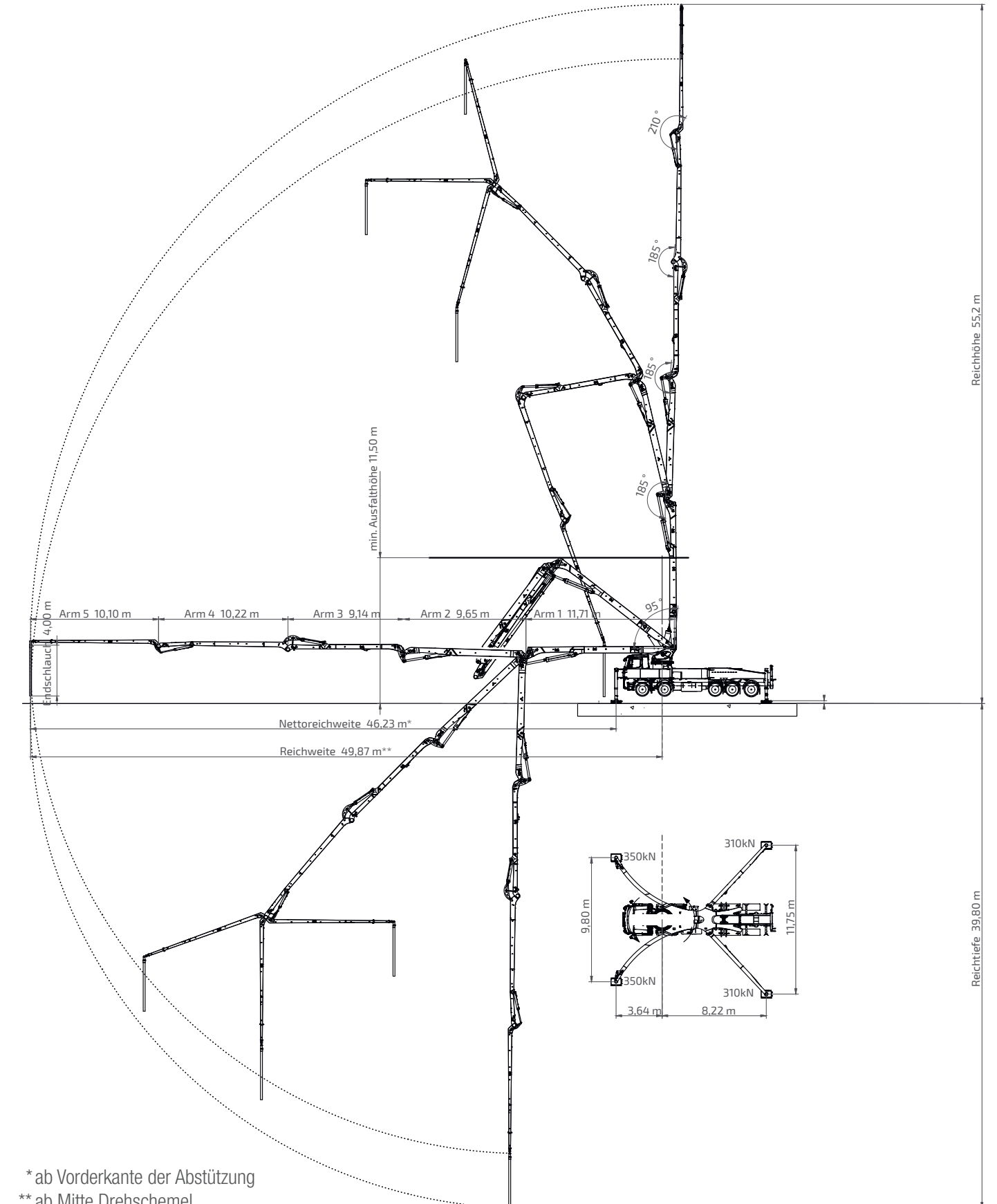

* ab Vorderkante der Abstützung
** ab Mitte Drehschemel

S 56 SXF Autobetonpumpe

Technische Daten

Leistung

Pumpenbatterie		P 2525-120/85
Antrieb	l/min	636
Förderzylinder	mm	250 x 2.500
Fördermenge max.	m³/h	162
Förderdruck max.	bar	85
Hubzahl max.	1/min.	22
Betonventil		B-ROCK

Hydrauliksystem

Ausführung		offenes System
Hydrauliktank	l	600

Mast 56 SXF

Förderleitung		DN 125
Endschlauchlänge	m	4,00 (1,00 + 3,00) bei Endschlauch DN 125
Reichhöhe	m	55,20
Reichtiefe	m	39,80
Reichweite	m	50 m (ab Mitte Drehschemel)
Netto-Reichweite	m	46,23 (ab Vorderkante der Abstützung)
Anzahl der Mastelemente		5
Höhe der Knickpunkte (abg.)	m	4,35 / 16,00 / 25,70 / 35,00/ 45,00
Schwenkbereich		2 x 365°
Ausfalthöhe	m	11,50

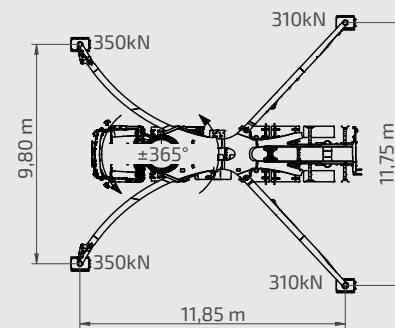

Abstützung

Abstützbreite vorne	m	9,80
Abstützbreite hinten	m	11,75
Abstützkräfte vorne	kN	350
Abstützkräfte hinten	kN	310

Fahrgestelle (Beispiele*)

	Mercedes-Benz Arocs 5046	Mercedes-Benz Arocs 4840	Mercedes-Benz Arocs 5051
Achskonfiguration	10x4	8x4	12x4
Radstand	mm 5.750	6.750	6.350
Länge	mm 13.950	13.950	13.990

Sonstiges

Wassertank	l	610	610	610
Einsatzgewicht	t	46,5	< 45	48,5



*Aufbau auf andere Fahrgestelle möglich



youtube.com



instagram.com



schwing-stetter.com



Betonpumpen von SCHWING. Effizienz serienmäßig.



**SCHWING
Stetter**

SCHWING GmbH
Heerstraße 9-27 · 44653 Herne, Deutschland
Fon +49 23 25 - 987-0 · Fax +49 23 25 - 72922
www.schwing-stetter.com · info@schwing.de

Stetter GmbH
Dr.-Karl-Lenz-Straße 70 · 87700 Memmingen, Deutschland
Fon +49 83 31 - 78-0 · Fax +49 83 31 - 78 275
www.schwing-stetter.com · info@stetter.de

Technische und maßliche Änderungen vorbehalten. Abbildungen unverbindlich. Der genaue Serien- und Lieferumfang und die technischen Daten sind dem Angebot zu entnehmen.