

# S 38 SX Reptor

## Autobetonpumpe



**MADE IN GERMANY**  
by SCHWING-Stetter 

Reichhöhe		37,30 m
Fördermenge	max.	162 m <sup>3</sup> /h
Förderdruck	max.	85 bar



RECORD BREAKING ENGINEERING



An aerial photograph of a construction site. In the foreground, a concrete pump truck with a long, articulated boom is positioned. The boom is extended across a narrow alleyway between two large, light-colored industrial buildings. In the background, a tall yellow tower crane stands prominently. The ground is a mix of concrete and grass. The sky is blue with scattered white clouds. The text 'H. Hütter' is visible on the side of the pump truck's boom.

## Die S 38 SX Reptor von SCHWING Die neue Flexibilität

Mit der S 38 SX von SCHWING wird Flexibilität in der 30 m-Klasse neu definiert. Der innovative Reptor-Mast kombiniert außergewöhnlich große Mastöffnungswinkel mit der leicht zu bedienenden Roll-Faltung und bietet so eine einzigartige Beweglichkeit im Einsatz. Keine Einschränkungen auch bei der Lebensdauer und Zuverlässigkeit: die S 38 SX verzichtet auf Experimente in der Konstruktion und erreicht dennoch ein Einsatzgewicht von unter 26 t. Mehr Flexibilität mit unverändert hohem Werterhalt.



# Die S 38 SX Reptor von SCHWING

## Vorteile und Nutzen im Überblick

### Mast

Der Reptor-Mast ist mit den großen Öffnungswinkeln seiner Mastelemente und der Roll-Faltung auch in anspruchsvollen Einsätzen leicht zu bedienen. Damit wird er zum idealen Werkzeug für Pumpeinsätze in Hallen oder beim Einfädeln in Gebäude. Schneller positioniert ist der Mast durch den 2 x 365° Schwenkbereich des Drehturms.



### Pumpenbatterie

Nur die Bogenabstützung von SCHWING erlaubt in dieser Maschinenklasse den Einsatz einer Langhub-Pumpenbatterie P2525 mit 2,50 m langen Förderzylindern. Die Vorteile: noch mehr Laufruhe im Betrieb und 15 % weniger Hübe als mit den sonst in dieser Klasse verfügbaren Pumpenbatterien.



### SX-Abstützung

Die von SCHWING entwickelte Bogenabstützung kombiniert hohe Verwindungssteifigkeit und exzellente Stabilität mit minimalem Platzbedarf und geringen Stützkräften. Durch die geschützte Kolbenstange und die innen verlegten Hydraulikleitungen werden Beschädigungen vermieden und die Servicekosten gesenkt.



### Offenes Hydrauliksystem

Die Motorleistung effizient und verlustarm in Pumpleistung umsetzen: in dieser Disziplin überzeugt die S 38 SX Reptor mit ihrem offenen Hydrauliksystem. So können die in der Praxis üblichen Fördermengen mit einer kraftstoffsparenden Motordrehzahl von knapp über 1.000 U/min. realisiert werden.



### VECTOR-Steuerung

Über die intuitiv zu bedienende VECTOR-Steuerung kann der Maschinist die Maschinendaten, Betriebszustände und gewählten Einstellungen der S 38 X Reptor abrufen und verschiedene Parameter verändern. Das integrierte Diagnosesystem gewährleistet einen sicheren Betrieb und weist den Betreiber auf Wartungsintervalle hin.



### Betonventil

Der legendär niedrige Verschleiß des ROCK und seine optimale Geometrie für einen reibungsarmen Betonfluss gewährleisten niedrige Service- und Betriebskosten. Und durch seine sehr gute Reinigungsfähigkeit ist die S 38 SX Reptor schneller bereit für den nächsten Einsatz.



### Versorgungsbedienung

Über die einheitliche Versorgungsbedienung kann der Wasserkasten befüllt und entleert und Wasserpumpe, Rührwerk, Spritzschlauch, Hochdruck-Reiniger und Kompressor gesteuert werden. Der Standard bei allen SCHWING-Autobetonpumpen für mehr Übersichtlichkeit und Bedienfreundlichkeit.



### Funk-Fernsteuerung SC 30

Durch das ergonomische Design und das niedrige Gewicht der SC 30 können auch längere Einsätze ermüdungsarm und konzentriert gemeistert werden. Die leistungsstarken Akkus garantieren dabei eine Einsatzzeit von mindestens 8 Stunden.



## S 38 SX Reptor Autobetonpumpe

### Der Reptor-Mast. Außergewöhnlich flexibel.

Der Einsatz von Autobetonpumpen in Hallen und vor Gebäuden mit eingefädeltm Mast erfordert vom Maschinisten viel Erfahrung und permanente Aufmerksamkeit. Je flexibler und einfacher der Mast einer Betonpumpe zu bedienen ist, desto schneller und sicherer können solche anspruchsvollen Betonieraufgaben bewältigt werden. Mit den großen Öffnungswinkeln seiner Mastelemente und der Roll-Faltung ist der Reptor-Mast der S 38 SX das ideale Werkzeug für solche Einsätze. Intuitiv bedienbar und äußerst beweglich: für mehr Effizienz und Sicherheit auf jeder Baustelle.

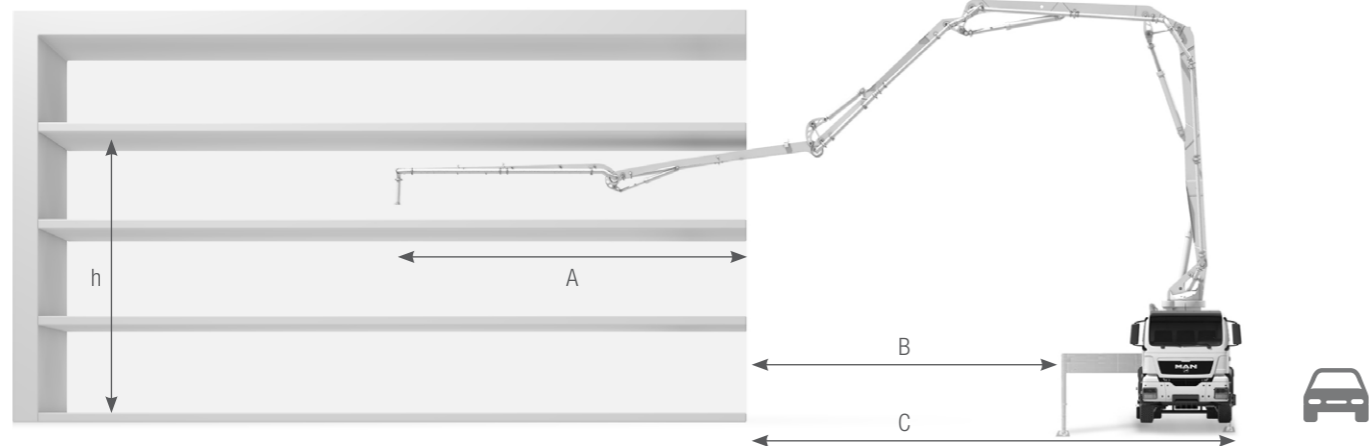

h Geschoss	A Reichweite im Geschoss	B Abstand Abstützung zum Gebäude	C Abstand Fahrzeug-Außen- seite zum Gebäude
EG (3 m Höhe)	16,40 m	12,50 m	17,10 m
1. OG (6 m Höhe)	18,40 m	10,50 m	15,10 m
2. OG (9 m Höhe)	20,40 m	8,50 m	13,10 m
3. OG (12 m Höhe)	22,40 m	6,50 m	11,10 m

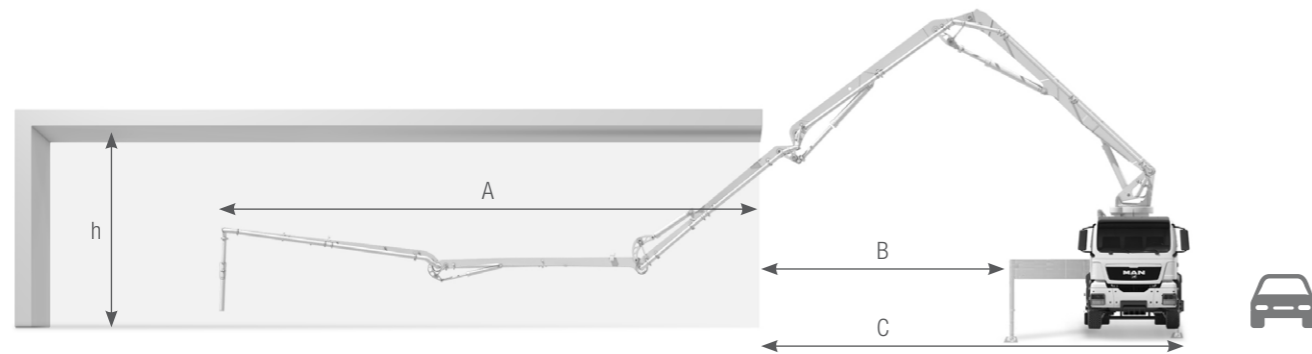

Hallenhöhe h	A Reichweite in der Halle	B Abstand Abstützung zur Halle	C Abstand Fahrzeug-Außen- seite zur Halle
5 m	22,50 m	6,50 m	11,10 m
6 m	23,50 m	5,50 m	10,10 m
7 m	24,50 m	4,50 m	9,10 m
8 m	32,60 m (max. Reichweite)	Aufstellung in der Halle möglich (Ausfalthöhe: 7,40 m)	

### Der ROCK. Außerordentlich robust.

#### Der ROCK

##### Schneller sauber mit weniger Wasser.

Durch seine gerade Bauform ist der ROCK-Schieber im Vergleich zu anderen Betonventilen deutlich einfacher und schneller zu reinigen. Gleichzeitig ermöglicht er den direkten Blick in die Förderzylinderrohre und auf die Förderkolben. So kann die Pumpenbatterie innerhalb von nur zwei Hüben einfach und bequem gereinigt werden. Das spart Wasser und reduziert den Zeitaufwand für die Reinigung.

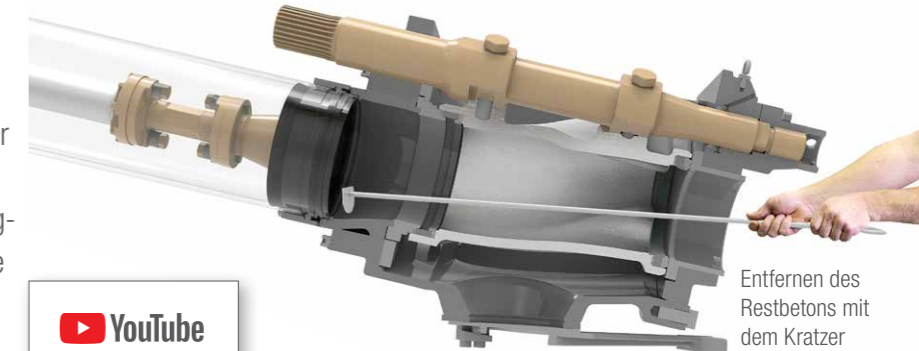

YouTube

SCHWING-Stetter  
Tutorial 02

Entfernen des  
Restbetons mit  
dem Kratzer

##### Intelligenter Verschleißschutz.

Besonders hoch ist der Verschleiß im Betonventil, da der Beton hier unter hohem Druck in den Abgang geleitet wird. Um diesen Verschleiß zu minimieren, trifft beim ROCK an der am meisten belasteten Stelle nicht Beton auf Stahl, sondern Beton auf Beton. Denn die intelligente Konstruktion des ROCK führt nach jedem Umschwenken zum Aufbau eines Betondreiecks, an dem der Förderstrom verschleißarm entlanggleitet. Durch diese Betonschicht geschützt, weist der ROCK eine deutlich längere Lebensdauer als andere Betonventile auf. Für spürbar mehr Gewinn je m<sup>3</sup>.

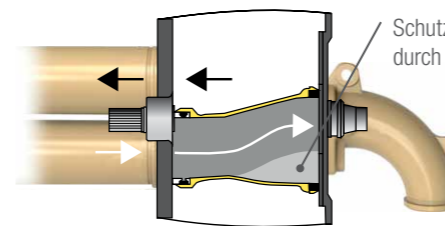

Schutz der ROCK-Innenseite  
durch Betondreieck

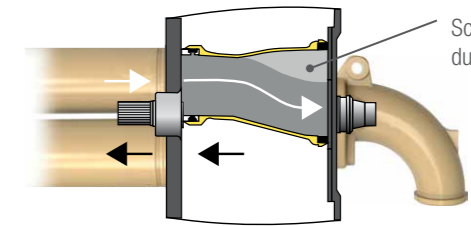

Schutz der ROCK-Innenseite  
durch Betondreieck

##### Einfache Wartung.

Der ROCK-Schieber hat nicht nur eine deutlich längere Lebensdauer als andere Betonventile, er lässt sich auch einfacher warten. Nach dem Entfernen des Gehäusedeckels sind die Verschleißteile leicht zugänglich und können schnell und sicher ausgetauscht werden. Zeitaufwendige Einstellarbeiten sind nach dem Austausch nicht erforderlich. Und die Zahl der Verschleißteile ist mit 15 beim ROCK-Schieber gerade einmal halb so hoch wie bei anderen Betonventilen. Die Wartung des ROCK-Schiebers: einfach, schnell und sicher.





# EASy und EASyflex



# S 38 SX Reptor Autobetonpumpe

Die Abstützsysteme EASy und EASyflex erweitern das Einsatzspektrum der S 38 SX Reptor. Mit EASy kann die Betonpumpe bei Bedarf sicher einseitig abgestützt werden. Dabei wird ein Arbeitsbereich von 135° abgedeckt. EASyflex bietet weitere Abstützkombinationen und dadurch noch mehr Flexibilität auf der Baustelle. So können Pumpeinsätze auch bei schwierigen Platzverhältnissen mit maximaler Arbeitssicherheit bewältigt werden. Mehr Flexibilität für mehr Sicherheit.

EASy

EASy  
EASyflex

EASyExtend

EASyflex

EASyFront

EASyflex

EASy mit  
EASyFront

EASyflex

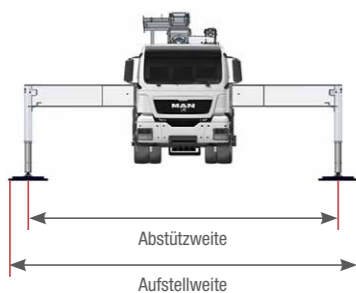
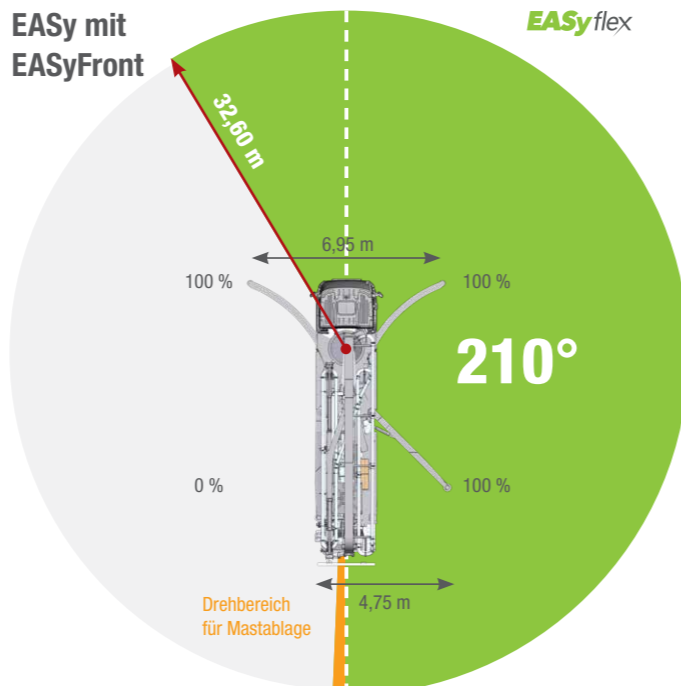
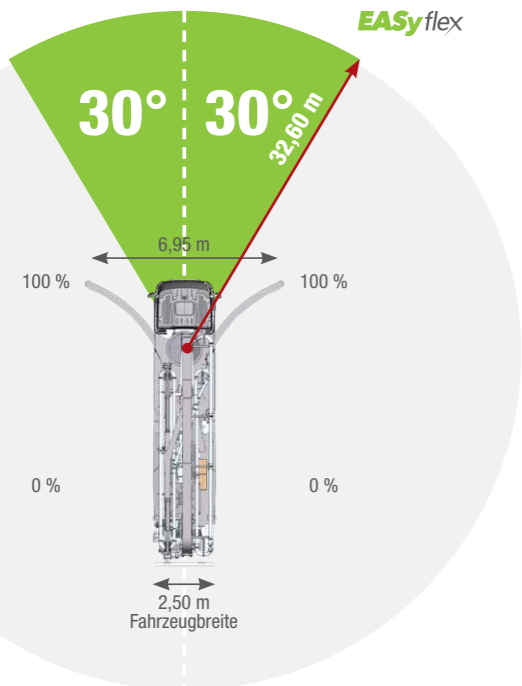
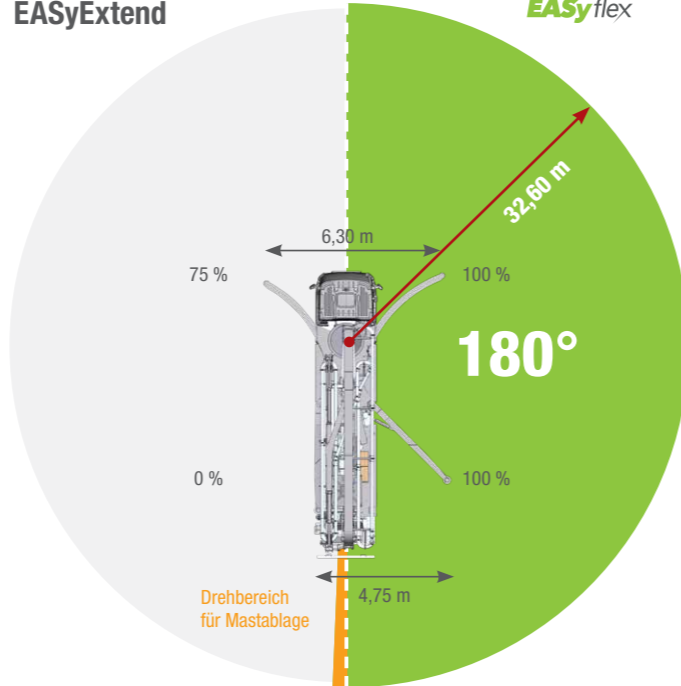
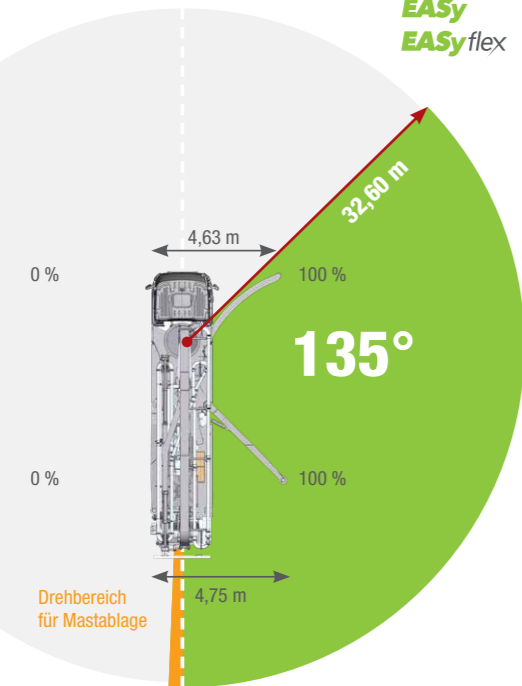

Die angegebenen Abstützweiten werden jeweils von der Mitte des Stützfußes gemessen. Unterlegplatten und eventuell erforderliche Kanthölzer müssen bei der Ermittlung der benötigten Aufstellweite entsprechend berücksichtigt werden.

# Arbeitsbereich

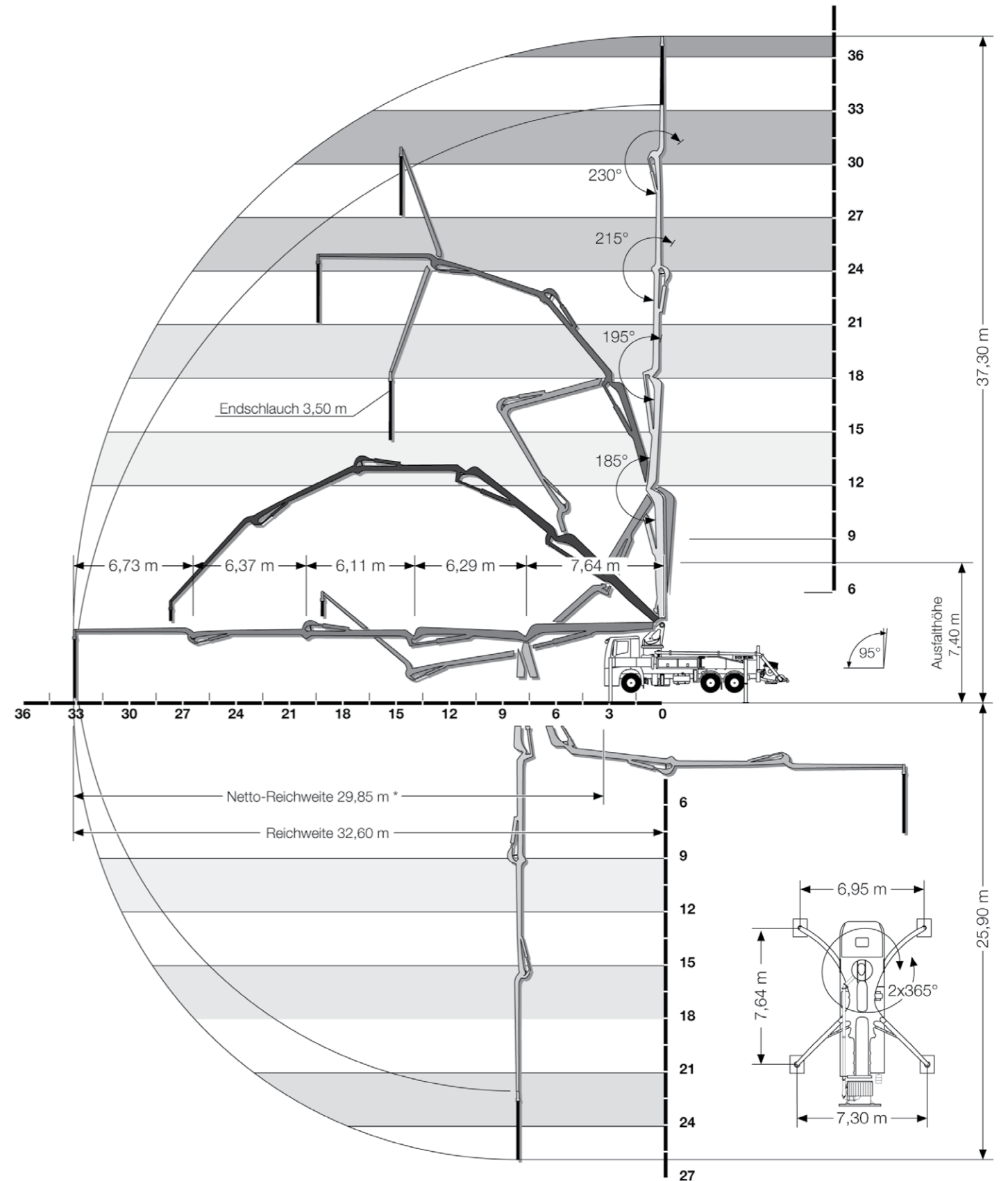

\* ab Vorderkante Fahrgestell



## S 38 SX Reptor Autobetonpumpe

# Technische Daten

Leistung						
Pumpenbatterie		P2023-110/75	P2023-110/75	P2025-120/80	P2025-120/80	P2525-120/85*
Antrieb	l/min	535	636	535	636	636
Förderzylinder	mm	230 x 2.000	230 x 2.000	250 x 2.000	250 x 2.000	250 x 2.500
Fördermenge max.	m³/h	136	161	136	161	162
Förderdruck max.	bar	85	85	85	85	85
Hubzahl max.	1/min.	27	32	23	27	22
Betonventil		M-ROCK (Option: B-ROCK)	M-ROCK (Option: B-ROCK)	B-ROCK	B-ROCK	B-ROCK
Hydrauliksystem						
Ausführung		offenes System				
Hydrauliktank	l	420				
Mast		38 R Reptor				
Förderleitung		DN 125				
Endschlauchlänge	m	3,50 (Option: 1,00 + 2,50)				
Reichhöhe	m	37,30				
Reichtiefe	m	25,90				
Reichweite	m	32,60				
Netto-Reichweite	m	29,85 (ab Vorderkante Fahrgestell)				
Anzahl der Mastelemente		5				
Höhe der Knickpunkte (abgestützt)	m	4,20 / 11,83 / 18,12 / 24,22 / 30,52				
Schwenkbereich		2 x 365°				
Ausfalthöhe	m	7,40				
Abstützung						
Abstützbreite vorn	m	6,95				
Abstützbreite hinten	m	7,30				
Grundrahmen (Aufbau)		kurz	lang			
Abstützkräfte vorn	kN	195		195		
Abstützkräfte hinten	kN	195		200		
Fahrgestelle (Beispiele**)		Mercedes-Benz Arocs 2840	Mercedes-Benz Arocs 3240	Mercedes-Benz Arocs 3240		
Achskonfiguration		6x4	8x4	8x4		
Grundrahmen (Aufbau)		kurz	kurz	lang		
Radstand		4.500	4.500	5.150		
Länge		10.655/10.348	10.655/10.348	11.255 /10.948 (mit / ohne Unterfahrerschutz)		
Sonstiges						
Wassertank	l	610				

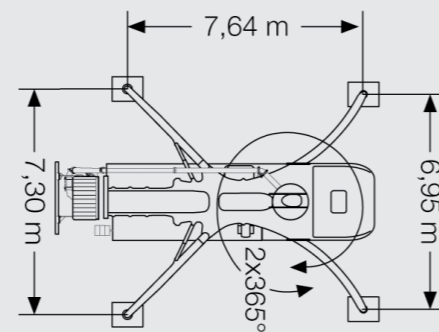

\*nur in Verbindung mit Grundrahmen lang \*\*Aufbau auf andere Fahrgestelle möglich





schwing-stetter



schwing.stetter



Betonpumpen von SCHWING. Effizienz serienmäßig.



**SCHWING**  
**Stetter**

SCHWING GmbH  
Heerstraße 9-27 · 44653 Herne, Deutschland  
Fon +49 23 25 - 987-0 · Fax +49 23 25 - 72922  
www.schwing-stetter.com · info@schwing.de

Stetter GmbH  
Dr.-Karl-Lenz-Straße 70 · 87700 Memmingen, Deutschland  
Fon +49 83 31 - 78-0 · Fax +49 83 31 - 78 275  
www.schwing-stetter.com · info@stetter.de

Technische und maßliche Änderungen vorbehalten. Abbildungen unverbindlich. Der genaue Serien- und Lieferumfang und die technischen Daten sind dem Angebot zu entnehmen.